

LEO PRESENT ECU = SHOP SOUPED UP THAILAND RECORDS 2019

10 อันดับรถโมดิฟายที่เร็วที่สุดในเมืองไทย ในระยะทาง 1/4 ไมล์

(Revised 1)

ผู้จัด XO AUTOSPORT

- จุดประสงค์**
1. เพื่อหาสุดยอด 10 อันดับรถโมดิฟายที่เร็วที่สุดในระยะทาง 1/4 ไมล์
 2. เพื่อพัฒนารถแข่ง, ทีมช่าง, ผู้ขับ และวงการแดร์ริคของเมืองไทย
 3. เพื่อเป็นการบันทึกสถิติรถแดร์ริคของเมืองไทยประจำปี 2019

กำหนดการ วันที่

27 พฤศจิกายน 2562	ตรวจสอบสภาพรถ
28-29 พฤศจิกายน 2562	จับเวลารอบคัดเลือก
30 พฤศจิกายน - 1 ธันวาคม 2562	จัดอันดับสถิติ

สถานที่ สนาม บางกอกแดร์ริค อเวนิว

สถานที่สมัคร

1. XO AUTOSPORT บริษัท กรังด์ปรีซ์ อินเตอร์เนชันแนล จำกัด (มหาชน)
4/299 หมู่ 5 ซอยลาดปลาเค้า 66 ถนนลาดปลาเค้า แขวงอนุสาวรีย์ เขตบางเขน กรุงเทพฯ 10220
โทร. 0-2522-1731-8 ต่อ 334 / โทรสาร 0-2522-1730
2. Line @ Contact : **@xoautosport** พร้อมยืนยันเอกสารการรับสมัคร และชำระเงิน

การรับสมัคร 1. รถยนต์ทุกคันที่สมัครลงทำการจัดอันดับ จะต้องจ่ายค่าสมัครเป็นเงิน 5,000 บาทและเงินมัดจำเป็นจำนวนเงิน 10,000 บาท โดยจะได้รับเงินมัดจำคืนตามเงื่อนไข

2. รถทุกคันที่ต้องการสมัคร สามารถดาวน์โหลดใบสมัครพร้อม Print ใบสมัครได้จาก **www.xo-autosport.com**

3. เปิดรับสมัครวันที่ 1 - 15 พฤศจิกายน 2562

4. ส่งบัตรประชาชน พร้อมรูปถ่ายนักแข่งทาง Fax หรือ Line@ ให้ครบถ้วน

การชำระเงิน ชำระเงินโดยการโอนเงินผ่านบัญชี บมจ.กรังด์ปรีซ์ อินเตอร์เนชันแนล

- ธนาคารกสิกรไทย สีแยกวังหิน 757-2-44927-5

แล้วติดต่อส่งหลักฐานใบสมัครและสลิป ที่ Line @ Contact : **@xoautosport**

หมายเหตุ ผู้เข้าร่วมการจัดอันดับที่สมัครและชำระเงินมัดจำเรียบร้อยแล้ว แต่ไม่สามารถเข้าร่วมงานได้ หรือตรวจสอบสภาพไม่ผ่าน ทางผู้จัดจะคืนเงินมัดจำเพียง 50% เท่านั้น ส่วนเงินค่าสมัครไม่คืนทุกกรณี

- รุ่นการทดสอบ**
1. SUPER DRAGSTER
 2. SUPER MAX
 3. PRO 6
 4. PRO 4
 5. PRO 4 FWD
 6. OPEN N/A 4 CYLINDER
 7. PRO 4 N/A
 8. PRO TRUCK
 9. PRO F55
 10. PRO TURBO 3,000 by FLEX TURBO
 11. LENS0 STREET TRUCK REDIAL by FLEX TURBO (Support Race)
 12. 1.9 BLUE POWER
 13. PRO 275 (4 CYLINDER / 6 CYLINDER)
 14. SUPER 6 2WD
 15. SUPER 6 4WD
 16. SUPER 4 2WD
 17. SUPER 4 4WD
 18. SUPER 4 N/A
 19. SUPER 1500 Turbo
 20. SUPER 1500 N/A

การเข้าร่วมการแข่งขัน

1. ผู้สมัครเข้าร่วมการแข่งขันทุกคน ต้องเคารพการตัดสินใจ ใดๆ ของนายสนาม
2. ผู้สมัครเข้าร่วมการแข่งขันต้องปฏิบัติตามกติกา มารยาทที่ดีของการแข่งขันรถยนต์ หากผู้สมัครหรือทีมของท่านใดประพฤติตัวไม่เหมาะสม ก่อการทะเลาะวิวาท ปฏิบัติตนอย่างไม่มีความเป็นนักกีฬา นอกจากถูกลงโทษตามกติกาแล้ว ผู้จัดการแข่งขันขอ สงวนสิทธิ์ในการร่วมแข่งขันในคราวต่อไป โดยนักแข่งเป็นผู้รับผิดชอบความประพฤติของทีมงาน
3. นักแข่ง 1 คน สามารถขับรถแข่งกี่คันก็ได้ แต่ต้องไม่อยู่ในรุ่นเดียวกัน ยกเว้น
 - 3.1. รุ่น **SUPER DRAGSTER** สามารถขับได้ 3 คัน **SUPER MAX** สามารถขับได้ 2 คัน แต่ต้องระบุชื่อในใบสมัครให้ชัดเจน ไม่อนุญาตให้เปลี่ยนคนขับในช่วงการทดสอบ
 - 3.2 กรณีฉุกเฉินของนักแข่ง โดยการเปลี่ยนตัวนักขับ ต้องได้รับการอนุญาตจากนายสนามเท่านั้น
4. ทีมแข่งทุกทีมที่ร่วมทำการจัดอันดับต้องเสียค่าสมัครเป็นเงิน 5,000 บาท และต้องวางเงินมัดจำเป็นจำนวนเงิน 10,000 บาท ต่อ 1 หมายเลขที่สมัครเข้าทำการจัดอันดับ
5. เงินมัดจำจะได้รับคืน เฉพาะผู้ที่ทำเวลาต่ำกว่าเกณฑ์ขั้นต่ำที่ผู้จัดกำหนด
6. นักแข่งที่ทำเวลาผ่านเกณฑ์ แต่ไม่ผ่านเข้ารอบในวันทำสถิติ และนักแข่งที่ผ่านเข้ารอบในวันทำสถิติจะได้รับเงินมัดจำคืน หลังจากจบการทำสถิติโดยการโอนเงินเข้าบัญชีธนาคารที่ผู้สมัครแจ้งไว้ภายใน 15 วันทำการ สำหรับผู้ที่มีเอกสารการคืนเงินครบถ้วนสมบูรณ์

การตรวจสอบสภาพแข่ง

1. ทีมแข่งมีหน้าที่นำรถแข่งเข้าไปตรวจสอบสภาพในวันที่และเวลาที่กำหนดไว้ หากไม่สามารถมาตรวจสอบตามกำหนดเวลา ผู้สมัครหรือผู้จัดการทีมต้องขออนุมัติจากนายสนามเป็นลายลักษณ์อักษร พร้อมหักเงินมัดจำ 5,000 บาท อ้างอิงจากเอกสารตรวจสอบสภาพ
2. รถแข่งทุกคันต้องผ่านการตรวจสอบสภาพก่อน จึงจะมีสิทธิ์ลงทำการซ้อม การจับเวลารอบคัดเลือก และการจับเวลารอบทำสถิติ
3. หลังการจับเวลาบันทึกสถิติ รถแข่งทุกคันต้องถูกส่งไปเก็บบริเวณตรวจสอบสภาพ เพื่อตรวจสอบพิสูจน์สภาพอีกครั้ง

ความปลอดภัยรถแข่ง

1. เบาะคนขับ ต้องเป็นแบบ Full bucket seat ที่ได้มาตรฐาน (ขึ้นอยู่กับดุลยพินิจของกรรมการตรวจสภาพ)
2. รถแข่งทุกคันต้องติดตั้งถังดับเพลิงในรถแข่ง ที่บรรจุปริมาณของสารดับเพลิงไม่น้อยกว่า 2.4 ลิตร หรือ 2.0 กิโลกรัม และต้องมีเกจวัดที่แสดงแรงดันในถัง อยู่ในสภาพพร้อมใช้งานติดตั้งในระยะเอื้อมของผู้ขับ หรือต้องมีหัวฉีดน้ำยาดับเพลิงอย่างน้อย 2 จุด (บริเวณห้องเครื่องและบริเวณถังเชื้อเพลิง หรือถังพักเชื้อเพลิง)
3. รถแข่งทุกคันต้องมี Safety net ติดตั้งอย่างแน่นหนา บริเวณด้านข้างประตูปัดคนขับ
4. รถแข่งทุกคันต้องมีสวิตช์ตัดไฟบริเวณห้องคนขับและภายนอกตัวรถ โดยตัดกระแสไฟจากขั้วแบตเตอรี่ และติดตั้งสัญลักษณ์ให้เห็นอย่างชัดเจนทั้ง 2 จุด
5. รถแข่งทุกคันต้องมีเข็มขัดนิรภัยอย่างน้อย 4 จุด และผ่านมาตรฐาน FIA ยึดติดกับตัวรถตามตัวอย่างด้านล่าง และห้ามยึดจุดเดียวกับจุดยึดเบาะ

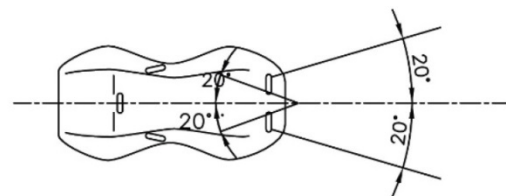
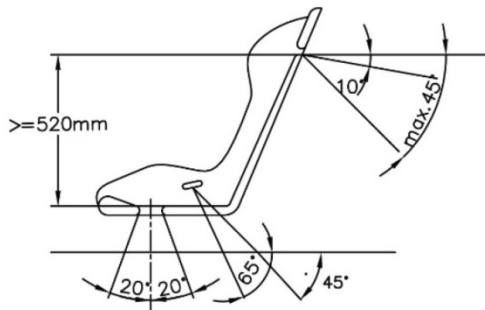

Dessin / Drawing N° 253-42

6. รถแข่งทุกคันต้องมีโรลบาร์ไม่น้อยกว่า 6 จุด และต้องยึดแน่นทุกจุด ประตูคนขับต้องมีโรลบาร์กันกระแทก (คาดข้าง) และต้องเป็นไปตามตัวอย่างที่กำหนดในเอกสารแนบ
7. รถแข่งทุกคันต้องมีหูลากจูง ติดไว้ทั้งด้านหน้าและหลังของตัวรถ และยึดติดไว้อย่างแน่นหนา ขนาดหูลากต้องมีเส้นผ่าศูนย์กลาง ไม่ต่ำกว่า 80 มม. และไม่เกิน 100 มม. พร้อมสัญลักษณ์บอกตำแหน่ง
8. รถแข่งทุกคันที่ต้องถ่วงน้ำหนักเพิ่ม วัสดุหรือวัตถุที่ใช้ถ่วงต้องเป็นวัสดุรูป Block โดยยึดติดด้วยนอตเข้ากับตัวรถให้แน่นหนา
9. นักแข่งทุกคนต้องมีอุปกรณ์สำหรับการแข่งขัน ดังนี้
 - หมวกกันน็อกผ่านมาตรฐาน FIA , SFI หรือ Snell ตั้งแต่ปี 2010 เป็นต้นไป
 - ถุงคลุมหน้า ผ่านมาตรฐาน FIA หรือ SFI ตั้งแต่ปี 2010 เป็นต้นไป
 - ชุดแข่ง ผ่านมาตรฐาน FIA หรือ SFI ตั้งแต่ปี 2010 เป็นต้นไป
 - ถุงมือ ผ่านมาตรฐาน FIA หรือ SFI ตั้งแต่ปี 2010 เป็นต้นไป
 - รองเท้าแข่ง ผ่านมาตรฐาน FIA หรือ SFI ตั้งแต่ปี 2010 เป็นต้นไป

ประขุมนักแข่ง

นักแข่งทุกคนจะต้องเข้าร่วมประขุมนักแข่งในเวลาที่กำหนด นักแข่งท่านใดที่ไม่เข้าร่วมประขุมนักแข่ง "จะถูกปรับ 5,000 บาท"

การข้อมและการจับเวลารอบคัดเลือก

1. การจับเวลารอบคัดเลือกจะจัดขึ้นที่สนาม บางกอกแดร์ริก อเวนิว
2. นักแข่งต้องทำการข้อมตามเวลาที่จัดให้เท่านั้น
3. ถ้าต้องหยุดการข้อม หรือหยุดการจับเวลา ด้วยเหตุผลของความปลอดภัย นายสนามสามารถหยุดการข้อมหรือการจับเวลาได้ตามความเหมาะสม โดยไม่จำเป็นต้องขยายเวลาเพิ่ม
4. การจับเวลารอบคัดเลือก (Qualifying) กำหนดให้จับเวลารอบคัดเลือก 2 วัน นักแข่งมีสิทธิ์ลงวิ่งทำเวลาได้วันละ 1 รอบโดยรถในรุ่นเดียวกันจะต้องจับเวลาในช่วงเวลาเดียวกัน เรียงตามรุ่นที่ผู้จัดกำหนด
5. รถแข่งที่ทำเวลาดีที่สุดในแต่ละรุ่น จะได้อยู่ในลำดับวิ่งทำสถิติหลังสุดของรุ่นนั้น หากรถแข่งสองคันทำเวลาได้เท่ากันคันที่ทำเวลานั้น ได้ก่อน จะถูกจัดอยู่ในลำดับสูงกว่าคันที่ทำเวลาได้ที่หลัง

เกณฑ์ขั้นต่ำของการคัดเลือกเพื่อผ่านเข้ารอบทำสถิติสำหรับรถแข่งรุ่นต่างๆ

รุ่น	เวลาควอลิฟาย (วินาที)	จำนวนรถผ่านเข้ารอบ ควอลิฟาย (คัน)
SUPER DRAGSTER	8.000	All*
SUPER MAX	8.500	14**
PRO 6	9.000	7 ***
PRO 4	9.800	7 ***
PRO 4 FWD	10.500	7 ***
OPEN N/A 4 CYLINDER	10.000	7 ***
PRO 4 N/A	10.700	7 ***
PRO TRUCK	8.800	7 ***
PRO F55	10.800	7 ***
PRO TURBO 3000	12.000	7 ***
STREET TRUCK RADIAL		32
1.9 BLUE POWER	12.000	7 ***
PRO 275 4 CY / 6 CY	10.900 / 10.500	7*** / 7 ***
SUPER 6 2WD / SUPER 6 4WD	10.800	7*** / 7***
SUPER 4 2WD / SUPER 4 4WD	11.500	7*** / 7***
SUPER 4 N/A	12.800	7 ***
SUPER 1500 TURBO	12.500	7 ***
SUPER 1500 N/A	14.000	7 ***

* SUPER DRAGSTER หากทำเวลาต่ำกว่า 8.000 วินาที ผ่านเข้ารอบทุกคัน

** แบ่งเป็น SUPER MAX เครื่องยนต์เบนซิน 7 คัน SUPER MAX เครื่องยนต์ดีเซล 7 คัน

*** จำนวนรถที่ผ่านเข้ารอบชิงชนะเลิศในแต่ละรุ่น จะเพิ่มขึ้นตามจำนวนรถที่สมัครตั้งนี้

มากกว่า 20 คัน จะเพิ่มรถผ่านเข้ารอบชิงชนะเลิศเป็น 8 คัน

มากกว่า 30 คัน จะเพิ่มรถผ่านเข้ารอบชิงชนะเลิศเป็น 10 คัน

การนำรถเข้าเส้นสตาร์ท ในช่วงการจับเวลารอบคัดเลือกและรอบทำสถิติ

1. เมื่อถึงเวลาในช่วงการทำสถิติ รถแข่งในรุ่นนั้น ๆ ที่ผ่านรอบคัดเลือก ต้องมารวมกันที่ Staging Line เพื่อจัดลำดับรถที่จะออกไปทำสถิติ
2. อนุญาตให้ทีมเซอร์วิสเข้าในบริเวณจุดสตาร์ทได้ 1 คนเท่านั้น ยกเว้นรุ่น SUPER MAX และ SUPER DRAGSTER อนุญาตให้เข้าจุดสตาร์ทได้ 3 คนและต้องมีบัตร TEAM MEMBER ห้ามใส่รองเท้าแตะ
3. การ Burnout อนุญาตให้รถแข่งทำการ Burnout ได้คันละ 1 ครั้ง ครั้งละไม่เกิน 10 วินาที เมื่อเริ่มการ Burnout ถือว่าเป็นการเริ่มการวิ่งในรอบนั้น
4. ห้ามไม่ให้ใช้ของเหลวทุกชนิดรดยาง หากต้องการใช้น้ำเพื่อช่วยในการ Burnout ให้ใช้น้ำจาก Water Box เท่านั้น
5. ในขณะทำการ Burnout **ไม่อนุญาตให้ทีมเซอร์วิสแตะต้องตัวรถ**
6. Burnout ผ่านเส้นสตาร์ทได้ 1 ครั้ง หลังจากถอยหลังกลับมาแล้ว ให้เดินหน้าเข้าไฟ Pre Stage และ Stage ตามลำดับ ไม่อนุญาตให้ถอยหลังเป็นครั้งที่ 2
7. หากรถแข่งไม่สามารถเข้าไฟ Pre Stage และ Stage ได้ด้วยตัวเอง จะถูกตัดสิทธิ์ในการจับเวลารอบนั้น

การจัดอันดับสถิติและประกาศผลการแข่งขัน

1. การจัดอันดับสถิติจะจัดขึ้นที่ สนาม บางกอกแดร์ริก อเวนิว
2. รถแข่งมีสิทธิ์วิ่งทำเวลาได้ 2 ครั้ง
3. เวลาที่เก็บเป็นสถิติคือเวลา Elapsed Time (ET)
4. เวลา Elapsed Time (ET) ครั้งที่เร็วที่สุดของรถแข่งคันใด จะถือเป็นสถิติของรถคันนั้นทันที (ยกเลิก Backup)
5. ทางผู้จัดมีสิทธิ์ยุติการจับเวลา หากในวันทำการบันทึกสถิติ สภาพสนามไม่พร้อม ซึ่งอาจส่งผลให้เกิดอันตรายต่อนักแข่งผู้เข้าร่วมทดสอบ และผู้ร่วมงาน โดยจะเก็บสถิติเวลาที่เร็วที่สุด Elapsed Time (ET) ในรอบการวิ่งที่สมบูรณ์ (รถแข่งในรุ่นวิ่งครบทุกคัน) ก่อนการประกาศยุติ หากยังไม่มีกรจับเวลารอบที่สมบูรณ์เลย ให้ใช้เวลาในรอบควอลิฟายเป็นสถิติ เพื่อใช้สำหรับการจัดอันดับ

รางวัลการแข่งขัน

1. จัดอันดับรถที่เร็วที่สุด แบ่งตามประเภทรถ 2 ประเภทคือ

1.1 ประเภทล้อเปิด (SUPER DRAGSTER)

อันดับ 1 ถ้วยรางวัล

อันดับ 2 ถ้วยรางวัล

อันดับ 3 ถ้วยรางวัล

อันดับ 4 ถ้วยรางวัล

อันดับ 5 ถ้วยรางวัล

1.2 ประเภทล้อปิด (ทุกรุ่น ยกเว้น SUPER DRAGSTER)

อันดับ 1 ถ้วยรางวัล

อันดับ 2 ถ้วยรางวัล

อันดับ 3 ถ้วยรางวัล

อันดับ 4 ถ้วยรางวัล

อันดับ 5 ถ้วยรางวัล

อันดับ 6 ถ้วยรางวัล

อันดับ 7 ถ้วยรางวัล

อันดับ 8 ถ้วยรางวัล

อันดับ 9 ถ้วยรางวัล

อันดับ 10 ถ้วยรางวัล

2. ในรุ่น SUPER DRAGSTER,SUPER MAX,PRO 6,PRO 4,PRO 4 FWD,OPEN N/A 4 CYLINDER,PRO 4 N/A,PRO TRUCK,PRO F55,PRO TURBO 3000,1.9 BLUE POWER,PRO 275,SUPER 6 2WD,SUPER 6 4WD,SUPER 4 2WD,SUPER 4 4WD,SUPER 4 N/A,SUPER 1500 TURBO,SUPER 1500 N/A

อันดับ 1 ถ้วยรางวัลและเงินรางวัล

อันดับ 2 ถ้วยรางวัลและเงินรางวัล

อันดับ 3 ถ้วยรางวัลและเงินรางวัล

การโฆษณาและตำแหน่งสติ๊กเกอร์บังคับ

1. ผู้เข้าแข่งขันสามารถติดสติ๊กเกอร์โฆษณาได้ทุกประเภทสินค้า ทั้งบนรถและชุดแข่งซึ่งไม่ซ้ำซ้อนกับผู้สนับสนุนรายการ และไม่ขัดต่อกฎหมายการแพร่ภาพทางโทรทัศน์ หรือขัดต่อศีลธรรมและกฎหมาย

2. รถแข่งที่เข้าร่วมการแข่งขัน จะต้องติดสติ๊กเกอร์บังคับของผู้จัดการแข่งขัน 2 จุด คือ

1. บริเวณด้านบนของกระจกบังลมหน้า
2. ประตูซ้าย-ขวา

หากไม่ปฏิบัติตามเงื่อนไข จะถูกตัดสิทธิ์จากการแข่งขัน

การประท้วง

การประท้วงต้องปฏิบัติตามกติกาสากล โดยทำหนังสือเป็นลายลักษณ์อักษรยื่นต่อนายสนาม เพื่อเสนอต่อกรรมการควบคุมการแข่งขัน

1. การประท้วงส่วนประกอบภายนอกรถแข่งทั้งหมดที่มองเห็น ต้องประท้วงก่อนเวลาทำการแข่งขันไม่น้อยกว่า **30 นาที**

2. การประท้วงอื่น ๆ ต้องประท้วงหลังเวลาประกาศผลการแข่งขันแล้วไม่เกินกว่า **30 นาที**

3. ค่าธรรมเนียมในการประท้วงการแข่งขัน

3.1 การประท้วงเทคนิคของตัวรถ 10,000 บาท

3.2 การประท้วงผลการแข่งขัน 10,000 บาท

หมายเหตุ 1. ค่าธรรมเนียมในการประท้วงการแข่งขันต้องเป็นเงินสดเท่านั้น

2. ผู้ประท้วงจะได้รับค่าธรรมเนียมคืน หากการประท้วงนั้นเป็นจริงหรือเป็นผลต่ออันดับ

มารยาทของนักแข่ง

1. นักแข่งหรือทีมแข่งจะต้องศึกษาและปฏิบัติตามกฎข้อบังคับของผู้จัดการแข่งขันอย่างเคร่งครัด

2. นักแข่งหรือทีมแข่งจะต้องเชื่อฟังกรรมการที่ปฏิบัติหน้าที่ดำเนินการแข่งขันและนายสนามอย่างเคร่งครัด

3. นักแข่งมีหน้าที่ในการป้องกันและระวังมิให้เกิดอุบัติเหตุหรือเหตุร้ายต่อผู้อื่นตลอดช่วงระยะเวลาการแข่งขัน

บทลงโทษ

1. การขับรถแข่งโดยประมาท ไม่มีมารยาท ไม่มีน้ำใจนักกีฬา ในระหว่างการซ้อม และรอบคัดเลือก ที่ร่วมใช้สนามแข่งพร้อมกันหลายคน จนเป็นเหตุทำให้ผู้อื่นได้รับความเสียหายบาดเจ็บ ออกจากการแข่งขัน หรือเสียชีวิต นักแข่งผู้นั้นจะต้อง ออกจากการแข่งขัน และอาจถูกห้ามลงแข่ง ในรายการแข่งขันต่อไป

2. นักแข่งที่ใช้วาจาไม่สุภาพ ด่าทออย่างหยาบคายกับกรรมการหรือนักแข่งคนอื่น จะถูกตัดสิทธิ์ให้ออกจากการแข่งขัน และอาจถูกห้ามลงแข่งในรายการแข่งขันต่อไป

3. รถทุกคันที่ทำความเสียหายต่อพื้นแทร็ก ไม่ว่าจะจากกรณีใด ๆ หรือทำให้การจัดอันดับต้องหยุดชะงักนานเกิน 5 นาที หรือกรณีความเสียหายที่เกิดขึ้นเป็นเหตุทำให้ผู้ร่วมการทดสอบท่านอื่นเสียหายประโยชน์ จะถูกปรับเงิน 5,000-10,000 บาท/ครั้งขึ้นอยู่กับความเสียหาย

4. การทำผิดกติกาเทคนิคที่มีผลต่อสมรรถนะของรถแข่ง แม้เพียงประเดี๋ยวใดประเดี๋ยวหนึ่ง จะถูกปรับให้ออกจากการแข่งขัน (DQF) และถูกปรับเงิน 10,000 บาท

OFFICIAL

กติกาเทคนิค

SUPER DRAGSTER
<ol style="list-style-type: none"> 1. เป็นรถแข่งล้อเปิดที่ถูกสร้างขึ้นมาเพื่อใช้สำหรับแข่งขันโดยเฉพาะ 2. เป็นรถแข่งที่มีระยะห่างระหว่างฐานล้อ (ศูนย์กลางล้อหน้า-ศูนย์กลางล้อหลัง) ตั้งแต่ 130 นิ้ว ขึ้นไป 3. ปรับแต่งเครื่องยนต์ได้อย่างอิสระ 4. ต้องติดตั้งถาดรองใต้เครื่องยนต์ 5. ระบบขับเคลื่อนอิสระ 6. ใช้เกียร์ได้ทุกประเภท 7. ใช้ยางได้ทุกประเภท 8. ความสูงใต้ท้องรถ (Ground Clearance) ต้องไม่น้อยกว่า 2.5 นิ้ว

SUPER MAX
<ol style="list-style-type: none"> 1. เป็นรถแข่งล้อปิดที่ถูกสร้างขึ้นมาเพื่อใช้สำหรับแข่งขันโดยเฉพาะ 2. เป็นรถยนต์ที่มีระยะห่างระหว่างฐานล้อ (ศูนย์กลางล้อหน้า-ศูนย์กลางล้อหลัง) ไม่เกิน 130 นิ้ว 3. ปรับแต่งเครื่องยนต์ได้อย่างอิสระ 4. ต้องติดตั้งถาดรองใต้เครื่องยนต์ 5. ระบบขับเคลื่อนอิสระ 6. ใช้เกียร์ได้ทุกประเภท 7. ใช้ยางได้ทุกประเภท 8. ความสูงใต้ท้องรถ (Ground Clearance) ต้องไม่น้อยกว่า 2.5 นิ้ว

PRO 6

1. เป็นรถยนต์ที่ถูกผลิตมาเพื่อจำหน่ายสำหรับใช้งานทั่วไป โดยมีชื่อรุ่นของยี่ห้อใดยี่ห้อหนึ่งในอัตราการผลิตไม่น้อยกว่า 2,500 คัน/ปี ใช้โครงสร้างเดิมเป็นหลัก (ห้ามเปลี่ยนแปลงโครงสร้างตัวถัง) แต่อนุญาตให้เปลี่ยนส่วนประกอบ (ชิ้นส่วนตัวถัง) ได้เช่น ฝากระโปรง บังโคลน กระจังหน้า ประตู และกันชนที่ทำจากวัสดุอื่น (ชุดแต่ง) แทนได้ และสามารถใช้วัสดุอื่นแทนกระจกได้
2. ต้องเป็นเครื่องยนต์ 6 สูบ หรือเครื่องยนต์โรตารี 3 โรเตอร์ เท่านั้น รถยนต์ที่มีเครื่องยนต์วางตามยาวอยู่ด้านหน้ารถ หัวเทียนสูบหน้าสุดต้องไม่อยู่หลังแนวขวางศูนย์ล้อหน้า(อ้างอิงจากจุดที่ล้อหน้าสัมผัสพื้น) ส่วนเครื่องยนต์วางตามขวาง วางในตำแหน่งกลางหรือวางท้ายรถเปิดอิสระ
3. ต้องติดตั้งถาดรองใต้เครื่องยนต์
4. อนุญาตให้ใช้ Nitrous Oxide
5. ระบบช่วงล่างของล้อขับเคลื่อนเปิดอิสระ
6. ระบบช่วงล่างของล้อที่ไม่ได้ขับเคลื่อน ต้องเป็นระบบช่วงล่างเดิมจากโรงงาน สามารถใส่อะไหล่แต่งได้
7. ใช้เกียร์ได้ทุกประเภท
8. ใช้ยางได้ทุกประเภท กว้างไม่เกิน 13.0 นิ้ว
9. น้ำหนักพร้อมผู้ขับ ไม่ต่ำกว่า 1,150 กิโลกรัม
10. ความสูงใต้ท้องรถ (Ground Clearance) ต้องไม่น้อยกว่า 2.5 นิ้ว

PRO 4

1. เป็นรถยนต์ที่ถูกผลิตมาเพื่อจำหน่ายสำหรับใช้งานทั่วไป โดยมีชื่อรุ่นของยี่ห้อใดยี่ห้อหนึ่งในอัตราการผลิตไม่น้อยกว่า 2,500 คัน/ปี ใช้โครงสร้างเดิมเป็นหลัก (ห้ามเปลี่ยนแปลงโครงสร้างตัวถัง) แต่อนุญาตให้เปลี่ยนส่วนประกอบ (ชิ้นส่วนตัวถัง) ได้ เช่น ฝากระโปรงบังโคลน กระจังหน้า ประตู และกันชนที่ทำจากวัสดุอื่น (ชุดแต่ง) แทนได้ และสามารถใช้วัสดุอื่นแทนกระจกได้
2. ต้องเป็นเครื่องยนต์ 4 สูบ หรือเครื่องยนต์โรตารี 2 โรเตอร์ รถยนต์ที่มีเครื่องยนต์วางตามยาวอยู่ด้านหน้ารถ หัวเทียนสูบหน้าสุดต้องไม่อยู่หลังแนวขวางศูนย์ล้อหน้า(อ้างอิงจากจุดที่ล้อหน้าสัมผัสพื้น) ส่วนเครื่องยนต์วางตามขวาง วางในตำแหน่งกลางหรือวางท้ายรถเปิดอิสระ
3. ต้องติดตั้งถาดรองใต้เครื่องยนต์
4. อนุญาตให้ใช้ Nitrous Oxide
5. ระบบช่วงล่างของล้อขับเคลื่อนเปิดอิสระ
6. ระบบช่วงล่างของล้อที่ไม่ได้ขับเคลื่อน ต้องเป็นระบบช่วงล่างเดิมจากโรงงาน สามารถใส่อะไหล่แต่งได้
7. ใช้เกียร์ได้ทุกประเภท
8. ใช้ยางได้ทุกประเภท กว้างไม่เกิน 13.0 นิ้ว
9. น้ำหนักพร้อมผู้ขับไม่ต่ำกว่า 1,000 กิโลกรัม
10. ความสูงใต้ท้องรถ (Ground Clearance) ต้องไม่น้อยกว่า 2.5 นิ้ว

PRO 4 FWD

1. เป็นรถยนต์ที่ถูกผลิตมาเพื่อจำหน่ายสำหรับใช้งานทั่วไป โดยมีชื่อรุ่นของยี่ห้อใดยี่ห้อหนึ่งในอัตราการผลิตไม่น้อยกว่า 2,500 คัน/ปี ใช้โครงสร้างเดิมเป็นหลัก (ห้ามเปลี่ยนแปลงโครงสร้างตัวถัง) แต่อนุญาตให้เปลี่ยนส่วนประกอบ (ชิ้นส่วนตัวถัง) ได้ เช่น ฝากระโปรง บังโคลน กระจังหน้า ประตู และกันชนที่ทำจากวัสดุอื่น (ชุดแต่ง) แทนได้ และสามารถใช้วัสดุอื่นแทนกระจกได้
2. ต้องเป็นรถเครื่องยนต์ 4 สูบ ขับเคลื่อนล้อหน้าเท่านั้น
3. ต้องติดตั้งถาดรองใต้เครื่องยนต์
4. อนุญาตให้ใช้ Nitrous Oxide ได้
5. ระบบช่วงล่างของล้อขับเคลื่อนเปิดอิสระ
6. ระบบช่วงล่างของล้อที่ไม่ได้ขับเคลื่อน ต้องเป็นระบบช่วงล่างเดิมจากโรงงาน สามารถใส่อะไหล่แต่งได้
7. ใช้เกียร์ได้ทุกประเภท
8. ใช้ยางได้ทุกประเภท กว้างไม่เกิน 12.0 นิ้ว
9. น้ำหนักพร้อมผู้ขับ ไม่ต่ำกว่า 900 กิโลกรัม
10. ความสูงใต้ท้องรถ (Ground Clearance) ต้องไม่น้อยกว่า 2.5 นิ้ว

OPEN N/A 4 CYLINDERS

1. เป็นรถแข่งล้อปิดที่ถูกสร้างขึ้นมาเพื่อใช้สำหรับแข่งขันโดยเฉพาะ
2. เป็นรถยนต์ที่มีระยะห่างระหว่างฐานล้อ (ศูนย์กลางล้อหน้า-ศูนย์กลางล้อหลัง) ยาวไม่เกิน 125 นิ้ว ต้องเป็นเครื่องยนต์ 4 สูบเท่านั้น
3. ต้องติดตั้งถาดรองใต้เครื่องยนต์
4. ไม่อนุญาตระบบอัดอากาศ
5. ไม่จำกัดประเภทน้ำมันเชื้อเพลิง
6. ไม่อนุญาตให้ใช้ Nitrous Oxide
7. ระบบขับเคลื่อนเปิดเคลื่อนอิสระ
8. ใช้เกียร์ได้ทุกประเภท
9. ความสูงใต้ท้องรถ (Ground Clearance) ต้องไม่ต่ำกว่า 2.5 นิ้ว

PRO 4 N/A

1. เป็นรถยนต์ที่ถูกผลิตมาเพื่อจำหน่ายสำหรับใช้งานทั่วไป โดยมีชื่อรุ่นของยี่ห้อใดยี่ห้อหนึ่งในอัตราการผลิตไม่น้อยกว่า 2,500 คัน/ปี ใช้โครงสร้างตัวถังเดิมเป็นหลัก แต่อนุญาตให้เปลี่ยนส่วนประกอบ (ชิ้นส่วนตัวถัง) ได้ เช่น ฝากระโปรง บังโคลน กระจังหน้า ประตู และกันชนที่ทำจากวัสดุอื่น (ชุดแต่ง) แทนได้ และสามารถใช้วัสดุอื่นแทนกระจกได้
2. เป็นรถยนต์ที่มีระยะห่างระหว่างฐานล้อ (ศูนย์กลางล้อหน้า-ศูนย์กลางล้อหลัง) ยาวไม่เกิน 125 นิ้ว ต้องเป็นเครื่องยนต์ 4 สูบเท่านั้น
3. ต้องติดตั้งถาดรองใต้เครื่องยนต์
4. ไม่อนุญาตระบบอัดอากาศ
5. ไม่จำกัดประเภทน้ำมันเชื้อเพลิง
6. ไม่อนุญาตให้ใช้ Nitrous Oxide
7. ระบบช่วงล่างของล้อขับเคลื่อนเปิดอิสระ
8. ระบบช่วงล่างของล้อที่ไม่ได้ขับเคลื่อน ต้องเป็นระบบช่วงล่างเดิมจากโรงงาน สามารถใส่อะไหล่แต่งได้
9. ใช้เกียร์ได้ทุกประเภท
10. น้ำหนักพร้อมผู้ขับ K-Series 850 กิโลกรัม / B-Series 800 กิโลกรัม / Rotary 2 โรเตอร์ 750 กิโลกรัม เครื่องยนต์นอกเหนือจากที่ระบุ กำหนดน้ำหนัก 800 กิโลกรัม
11. ความสูงใต้ท้องรถ (Ground Clearance) ต้องไม่น้อยกว่า 2.5 นิ้ว

PRO TRUCK

1. เป็นรถกระบะที่ถูกผลิตมาเพื่อจำหน่ายสำหรับใช้งานทั่วไป โดยมีชื่อรุ่นของยี่ห้อใดยี่ห้อหนึ่งในอัตราการผลิตไม่น้อยกว่า 2,500 คัน/ปี ห้ามเปลี่ยนแปลงโครงสร้างตัวถัง ต้องคงสภาพ fire wall เดิมไว้ แต่อนุญาตให้เปลี่ยนส่วนประกอบได้ เช่น ฝากระโปรง บังโคลนกระจังหน้า ประตู และกันชนที่ทำจากวัสดุอื่น (ชุดแต่ง) แทนได้ และสามารถใช้วัสดุอื่นแทนกระจกได้
2. ต้องเป็นเครื่องยนต์ดีเซล 4 สูบ เท่านั้น รถยนต์ที่มีเครื่องยนต์วางตามยาวอยู่ด้านหน้ารถ ตำแหน่งเครื่องยนต์ 4 สูบที่หนึ่ง ต้องไม่เกินไปจาก กึ่งกลางดุมล้อหน้า (อ้างอิงจากจุดที่ล้อหน้าสัมผัสพื้น) ส่วนเครื่องยนต์วางตามขวาง วางในตำแหน่งกลางหรือวางท้ายรถเปิดอิสระ
3. ต้องติดตั้งถาดรองใต้เครื่องยนต์
4. ไม่อนุญาตให้ใช้ Nitrous Oxide
5. ช่วงล่างด้านหน้าสามารถใส่อะไหล่แต่งได้ แต่ห้ามแก้ไข เพิ่มเติม และ ห้ามย้ายตำแหน่ง
6. ช่วงล่างด้านหลังเปิดอิสระ
7. มิติของตัวรถกว้างไม่เกิน 76 นิ้ว
8. ใช้เกียร์ได้ทุกประเภท
9. น้ำหนักพร้อมคนขับต้องไม่ต่ำกว่า 1,150 กิโลกรัม

PRO F55

1. เป็นรถกระบะที่ถูกผลิตมาเพื่อจำหน่ายสำหรับใช้งานทั่วไป โดยมีชื่อรุ่นของยี่ห้อใดยี่ห้อหนึ่งในอัตราการผลิตไม่น้อยกว่า 2,500 คัน/ปี ห้ามเปลี่ยนแปลงโครงสร้างตัวถัง ต้องคงสภาพ fire wall เดิมไว้ แต่อนุญาตให้เปลี่ยนส่วนประกอบได้ เช่น ฝากระโปรง บังโคลน กระจังหน้าประตู และกันชนที่ทำจากวัสดุอื่น (ชุดแต่ง) แทนได้ และสามารถใช้วัสดุอื่นแทนกระจกได้
2. เครื่องยนต์ ดีเซล Commonrail 4 สูบเท่านั้น และตำแหน่งเครื่องยนต์ สูบที่หนึ่ง ต้องไม่เกินไปจาก กึ่งกลางดุมล้อหน้า
3. ต้องติดตั้งถาดรองใต้เครื่องยนต์
4. อนุญาต Turbo ฝาหน้า F55 V เสือกลางไม่เกิน TE06
5. ห้ามระบบในตรัสออกไซด์
6. ระบบเกียร์ H-Pattern ที่มี Synchromesh เท่านั้น
7. **ขนาดยางไม่เกิน 29.5/11.5/15"**
8. อนุญาตเปลี่ยนชิ้นส่วนรถเป็นคาร์บอนไฟเบอร์ได้แต่ต้องแยกจากกันอิสระ
9. ต้องมีไฟหน้า ไฟท้าย ใช้งานได้ปกติ
10. ความสูงวัดจากพื้นถึงขอบล่างประตูต้องไม่น้อยกว่า 25 เซนติเมตร
11. ความสูงใต้ท้องรถ (Ground Clearance) ต้องไม่น้อยกว่า 2.5 นิ้ว
12. น้ำหนักรวมคนขับต้องไม่ต่ำกว่า 1,200 กิโลกรัม

PRO TURBO 3000 by FLEX TURBO

1. เป็นรถกระบะที่ถูกผลิตมาเพื่อจำหน่ายสำหรับใช้งานทั่วไป โดยมีชื่อรุ่นของยี่ห้อใดยี่ห้อหนึ่งในอัตราการผลิตไม่น้อยกว่า 2,500 คัน/ปี ห้ามเปลี่ยนแปลงโครงสร้างตัวถัง ต้องคงสภาพ fire wall เดิมไว้ แต่อนุญาตให้เปลี่ยนส่วนประกอบได้ เช่น ฝากระโปรง บังโคลน กระจังหน้าประตู และกันชนที่ทำจากวัสดุอื่น (ชุดแต่ง) แทนได้ และสามารถใช้วัสดุอื่นแทนกระจกได้
2. อนุญาตให้เปลี่ยนชิ้นส่วนรถเป็นคาร์บอนไฟเบอร์ได้แต่ต้องแยกจากกันอิสระ
3. เครื่องยนต์ ดีเซล Commonrail 4 สูบเท่านั้น และตำแหน่งเครื่องยนต์ สูบที่หนึ่ง ต้องไม่เกินไปจาก กึ่งกลางดุมล้อหน้า
4. ต้องติดตั้งถาดรองใต้เครื่องยนต์
5. อนุญาต Turbo 3000 แท้ ฝาหน้า 3000 FLEX หรือ ฝาหน้าแท้ เท่านั้น โขงหลัง FLEX เบอร์ 47 และเบอร์ 09 หรือ โขงหลังแท้ เท่านั้น เสือกลางเดิม เข็มขัดขนาดไม่เกิน 73mm
6. ห้ามระบบในตรัสออกไซด์
7. ระบบเกียร์ H-Pattern ที่มี Synchromesh เท่านั้น
8. ให้ใช้ยาง **Mickey Thompson ET Street Radial Pro : 275/60/15** และต้องซื้อจากผู้จัดเท่านั้น
9. ต้องมีไฟหน้า ไฟท้าย ใช้งานได้ปกติ
10. ความสูงวัดจากพื้นถึงขอบล่างประตูต้องไม่น้อยกว่า 25 เซนติเมตร
11. ความสูงใต้ท้องรถ (Ground Clearance) ต้องไม่น้อยกว่า 2.5 นิ้ว
12. น้ำหนักรวมคนขับต้องไม่ต่ำกว่า 1,250 กิโลกรัม

LENSO STREET TRUCK RADIAL by FLEX TURBO

1. เป็นรถกระบะที่ถูกผลิตมาเพื่อจำหน่ายสำหรับใช้งานทั่วไป โดยมีชื่อรุ่นของยี่ห้อใดยี่ห้อหนึ่งในอัตราการผลิตไม่น้อยกว่า 2,500 คัน/ปี ห้ามเปลี่ยนแปลงโครงสร้างและห้ามเคลื่อนย้ายตำแหน่งตัวถัง แชนซีส์เดิม อนุญาตให้ไว้เพื่อหลบเพลาท่อนั้น ห้ามไว้เพื่อหลบยาง ต้องคงสภาพ fire wall เดิมไว้ อนุญาตให้เปลี่ยนประตูและกระจกเป็นวัสดุทดแทนได้ อนุญาตให้เปลี่ยนเพียงฝากระโปรงหน้าไฟเบอร์ ต้องมีฝาท้าย มีเบาะคู่หน้า เครื่องปรับอากาศใช้งานได้ ตามปกติ ต้องมีเข็มขัดนิรภัยและใช้งานได้ปกติ ไม่บังคับโรลล์บาร์
2. ต้องมีไฟหน้า ไฟท้าย ใช้งานได้ปกติ พื้นห้องโดยสารเดิม กระเบาะและพื้นกระเบาะเดิม
3. ถ่วงน้ำหนักในตัวถังรถเท่านั้น ห้ามถ่วงบริเวณกระเบาะท้าย ช่วงล่างหลังคงสภาพเดิม
4. เครื่องยนต์ ดีเซล Commonrail 4 สูบเท่านั้น และห้ามเคลื่อนย้ายตำแหน่งเครื่องยนต์
5. เคลื่อนย้ายตำแหน่งถังน้ำมันได้ แต่ต้องอยู่บริเวณใต้กระเบาะ ห้ามติดตั้งสูงกว่าบริเวณพื้นกระเบาะ
6. อนุญาต Turbo มิติ 3000 ฝาหน้า 3000 FLEX หรือ ฝาหน้า 3000 แท้ เท่านั้น เข็มขัดขนาดไม่เกิน 73mm โข่งหลัง FLEX เบอร์ 47 และ เบอร์ 09 หรือ โข่งหลังแท้ เท่านั้น ไม่กำหนดขนาดปากทางเข้า
7. ห้ามระบบในตรัสออกไซด์
8. ช่วงล่างคงรูปแบบเดิม แหนบต้องยึดครบทุกจุด ไม่บังคับระบบ เอ-อาร์ม และ ห้ามใส่สปริงหลัง
9. ระบบเกียร์ H-Pattern ที่มี Synchromesh เท่านั้น
10. ยางหน้าขนาดหน้ายางไม่น้อยกว่า **215 มม. ขนาดขอบล้อไม่น้อยกว่า 17 นิ้ว** ยางหลัง **Raiden Hero Drag 275/40/18 และต้องซื้อจากผู้จัดเท่านั้น**
11. ความสูงวัดจากพื้นถึงขอบล่างประตูต้องไม่น้อยกว่า 25 เซนติเมตร
12. ความสูงใต้ท้องรถ (Ground Clearance) ต้องไม่น้อยกว่า 2.5 นิ้ว
13. น้ำหนักรวมคนขับต้องไม่ต่ำกว่า 1,600 กิโลกรัม
14. ฟรีค่าสมัคร โดยรายละเอียดการรับสมัครติดตามได้ที่ [facebook.com/soupedupthailandrecords](https://www.facebook.com/soupedupthailandrecords)

1.9 BLUE POWER

1. ต้องเป็นรถกระบะ All New Isuzu D-Max 1.9 Ddi Blue Power เท่านั้น ห้ามเปลี่ยนแปลงโครงสร้าง ตัวถัง ต้องคงสภาพ fire wall เดิมไว้แต่อนุญาตให้เปลี่ยนส่วนประกอบได้ เช่น ฝากระโปรง บังโคลน กระจังหน้า และกันชนที่ทำจากวัสดุอื่น (ชุดแต่ง) แทนได้ และสามารถใช่วัสดุอื่นแทนกระจกได้
2. ต้องเป็นเครื่องยนต์ 4 สูบ ดีเซล Commonrail 1.9 เท่านั้น และตำแหน่งเครื่องยนต์ สูบที่หนึ่ง ต้องไม่เกินไปจากกึ่งกลางดุมล้อหน้า
3. ต้องติดตั้งถาดรองใต้เครื่องยนต์
4. อนุญาต Turbo 3000 แท้ โข่งหลังเดิม เข็มขัดเดิม เสื้ออกกลางเดิม ฝาหน้าเดิม วัดปากทางเข้าไม่เกิน 44.5 มม.
5. ไม่อนุญาตให้ใช้ Nitrous Oxide
6. ระบบช่วงล่างคงรูปแบบเดิม แต่ใส่อะไหล่แต่งได้
7. ระบบเกียร์ H-Pattern ที่มี Synchromesh เท่านั้น
8. ให้ใช้ยาง **Mickey Thompson ET Street Radial Pro : 275/60/15 และต้องซื้อจากผู้จัดเท่านั้น**
9. อนุญาตให้เปลี่ยนชิ้นส่วนรถเป็นคาร์บอนไฟเบอร์ได้แต่ต้องแยกจากกันอิสระ
10. ต้องมีไฟหน้า ไฟท้าย ใช้งานได้ปกติ
11. ความสูงวัดจากพื้นถึงขอบล่างประตูต้องไม่น้อยกว่า 25 เซนติเมตร
12. ความสูงใต้ท้องรถ (Ground Clearance) ต้องไม่น้อยกว่า 2.5 นิ้ว
13. น้ำหนักพร้อมผู้ขับต้องไม่ต่ำกว่า 1,300 กิโลกรัม

PRO 275 4 CYLINDER / PRO 275 6 CYLINDER

1. เป็นรถยนต์ที่ถูกผลิตมาเพื่อจำหน่ายสำหรับใช้งานทั่วไป โดยมีชื่อรุ่นของยี่ห้อใดยี่ห้อหนึ่งในอัตราการผลิตไม่น้อยกว่า 2,500 คัน/ปี ห้ามเปลี่ยนแปลงโครงสร้างตัวถัง ต้องคงสภาพ fire wall เดิมไว้ แต่อนุญาตให้เปลี่ยนส่วนประกอบได้ เช่น ฝากระโปรง บังโคลน กระจังหน้า ประตู และกันชนที่ทำจากวัสดุอื่น (ชุดแต่ง) แทนได้และสามารถใช้วัสดุอื่นแทนกระจกได้
2. ต้องเป็นเครื่องยนต์ 4 สูบ และ 6 สูบเท่านั้นรถยนต์ที่มีเครื่องยนต์วางตามยาวอยู่ด้านหน้ารถ หัวเทียนสูบหน้าสุดต้องไม่อยู่หลังแนวขวางศูนย์ล้อหน้า (อ้างอิงจากจุดที่ล้อหน้าสัมผัสพื้น) ส่วนเครื่องยนต์วางตามขวาง วางในตำแหน่งกลาง หรือวางท้ายรถเปิดอิสระ
3. ต้องติดตั้งถาดรองใต้เครื่องยนต์
4. ไม่อนุญาตให้ใช้ Nitrous Oxide
5. ระบบช่วงล่างสามารถใส่อะไหล่แต่งได้
6. รูปแบบการเข้าเกียร์เป็นแบบ H-Pattern เท่านั้น (สามารถเข้าเกียร์แบบข้ามเกียร์ได้)
- 7. ให้ใช้ยาง Mickey Thompson ET Street S/S 275/40/17**
8. ความสูงใต้ท้องรถ (Ground Clearance) ต้องไม่น้อยกว่า 2.5 นิ้ว
9. น้ำหนักพร้อมผู้ขับอย่างต่ำ 4 สูบ 1,100 กิโลกรัม / 6 สูบ 1,200 กิโลกรัม

SUPER 6 2WD

1. เป็นรถยนต์ที่ถูกผลิตมาเพื่อจำหน่ายสำหรับใช้งานทั่วไป โดยมีชื่อรุ่นของยี่ห้อใดยี่ห้อหนึ่งในอัตราการผลิตไม่น้อยกว่า 2,500 คัน/ปี ห้ามเปลี่ยนแปลงโครงสร้างตัวถัง ต้องคงสภาพ fire wall เดิมไว้ แต่อนุญาตให้เปลี่ยนส่วนประกอบได้ เช่น ฝากระโปรง บังโคลน กระจังหน้า ประตู และกันชนที่ทำจากวัสดุอื่น (ชุดแต่ง) แทนได้ และสามารถใช้วัสดุอื่นแทนกระจกได้
2. ต้องเป็นเครื่องยนต์ 6 สูบเท่านั้นรถยนต์ที่มีเครื่องยนต์วางตามยาวอยู่ด้านหน้ารถ หัวเทียนสูบหน้าสุดต้องไม่อยู่หลังแนวขวางศูนย์ล้อหน้า (อ้างอิงจากจุดที่ล้อหน้าสัมผัสพื้น) ส่วนเครื่องยนต์วางตามขวาง วางในตำแหน่งกลาง หรือวางท้ายรถเปิดอิสระ
3. ต้องติดตั้งถาดรองใต้เครื่องยนต์
4. ไม่อนุญาตให้ใช้ Nitrous Oxide
5. ระบบช่วงล่างสามารถใส่อะไหล่แต่งได้
6. เกียร์ต้องเป็นแบบที่มีเฟือง Synchromesh และมีกลไกการเข้าเกียร์เป็นแบบ H-Pattern เท่านั้น
- 7. ให้ใช้ยาง TOYO รุ่น R1R กว้างไม่เกิน 275 มิลลิเมตร**
8. ความสูงใต้ท้องรถ (Ground Clearance) ต้องไม่น้อยกว่า 2.5 นิ้ว
9. น้ำหนักพร้อมผู้ขับอย่างต่ำ 1,300 กิโลกรัม

SUPER 6 4WD

1. เป็นรถยนต์ที่ถูกผลิตมาเพื่อจำหน่ายสำหรับใช้งานทั่วไป โดยมีชื่อรุ่นของยี่ห้อใดยี่ห้อหนึ่งในอัตราการผลิตไม่น้อยกว่า 2,500 คัน/ปี ห้ามเปลี่ยนแปลงโครงสร้างตัวถัง ต้องคงสภาพ fire wall เดิมไว้แต่อนุญาตให้เปลี่ยนส่วนประกอบได้ เช่น ฝากระโปรง บังโคลน กระจังหน้า ประตู และกันชนที่ทำจากวัสดุอื่น (ชุดแต่ง) แทนได้ และสามารถใช้วัสดุอื่นแทนกระจกได้
2. ต้องเป็นเครื่องยนต์ 6 สูบเท่านั้นรถยนต์ที่มีเครื่องยนต์วางตามยาวอยู่ด้านหน้ารถ หัวเทียนสูบหน้าสุดต้องไม่อยู่หลังแนวขวางศูนย์ล้อหน้า (อ้างอิงจากจุดที่ล้อหน้าสัมผัสพื้น) ส่วนเครื่องยนต์วางตามขวาง วางในตำแหน่งกลาง หรือวางท้ายรถเปิดอิสระ
3. ต้องติดตั้งถาดรองใต้เครื่องยนต์
4. ไม่อนุญาตให้ใช้ Nitrous Oxide
5. ระบบช่วงล่างสามารถใส่อะไหล่แต่งได้
6. รูปแบบการเข้าเกียร์เป็นแบบ H-Pattern เท่านั้น (สามารถเข้าเกียร์แบบข้ามเกียร์ได้)
7. ให้ใช้ยาง **TOYO รุ่น R1R กว้างไม่เกิน 275 มิลลิเมตร**
8. ความสูงใต้ท้องรถ (Ground Clearance) ต้องไม่น้อยกว่า 2.5 นิ้ว
9. น้ำหนักพร้อมผู้ขับอย่างต่ำ 1,350 กิโลกรัม

SUPER 4 N/A

1. เป็นรถยนต์ที่ถูกผลิตมาเพื่อจำหน่ายสำหรับใช้งานทั่วไป โดยมีชื่อรุ่นของยี่ห้อใดยี่ห้อหนึ่งในอัตราการผลิตไม่น้อยกว่า 2,500 คัน/ปี ห้ามเปลี่ยนแปลงโครงสร้างตัวถัง ต้องคงสภาพ fire wall เดิมไว้แต่อนุญาตให้เปลี่ยนส่วนประกอบได้ เช่น ฝากระโปรง บังโคลน กระจังหน้า และกันชนที่ทำจากวัสดุอื่น (ชุดแต่ง) แทนได้ และสามารถใช้วัสดุอื่นแทนกระจกได้
2. ต้องเป็นเครื่องยนต์ 4 สูบเท่านั้น รถยนต์ที่มีเครื่องยนต์วางตามยาวอยู่ด้านหน้ารถ หัวเทียนสูบหน้าสุดต้องไม่อยู่หลังแนวขวางศูนย์ล้อหน้า (อ้างอิงจากจุดที่ล้อหน้าสัมผัสพื้น) ส่วนเครื่องยนต์วางตามขวาง วางในตำแหน่งกลางหรือวางท้ายรถเปิดอิสระ
3. ต้องติดตั้งถาดรองใต้เครื่องยนต์
4. ไม่อนุญาตให้ใช้ระบบอัดอากาศทุกประเภท
5. ให้ใช้น้ำมันเชื้อเพลิงเป็น E85 เท่านั้น
6. ไม่อนุญาตให้ใช้ Nitrous Oxide
7. ระบบช่วงล่างสามารถใส่อะไหล่แต่งได้
8. รูปแบบการเข้าเกียร์เป็นแบบ H-Pattern เท่านั้น (สามารถเข้าเกียร์แบบข้ามเกียร์ได้)
9. ให้ใช้ยาง **TOYO รุ่น R1R ขนาดไม่เกิน 215 มิลลิเมตร**
10. ความสูงใต้ท้องรถ (Ground Clearance) ต้องไม่น้อยกว่า 2.5 นิ้ว
11. น้ำหนักพร้อมผู้ขับ FWD 900 กิโลกรัม ยกเว้น K Series 950 กิโลกรัม / RWD 950 กิโลกรัม ยกเว้น K-Series 1,000 กิโลกรัม

SUPER 4 2WD

1. เป็นรถยนต์ที่ถูกผลิตมาเพื่อจำหน่ายสำหรับใช้งานทั่วไป โดยมีชื่อรุ่นของยี่ห้อใดยี่ห้อหนึ่งในอัตราการผลิตไม่น้อยกว่า 2,500 คัน/ปี ห้ามเปลี่ยนแปลงโครงสร้างตัวถัง ต้องคงสภาพ fire wall เดิมไว้ แต่อนุญาตให้เปลี่ยนส่วนประกอบได้ เช่น ฝากระโปรง บังโคลน กระจังหน้า ประตู และกันชนที่ทำจากวัสดุอื่น (ชุดแต่ง) แทนได้ และสามารถใช้วัสดุอื่นแทนกระจกได้
2. ต้องเป็นเครื่องยนต์ 4 สูบเท่านั้นรถยนต์ที่มีเครื่องยนต์วางตามยาวอยู่ด้านหน้ารถ หัวเทียนสูบหน้าสุดต้องไม่อยู่หลังแนวขวางศูนย์ล้อหน้า (อ้างอิงจากจุดที่ล้อหน้าสัมผัสพื้น) ส่วนเครื่องยนต์วางตามขวาง วางในตำแหน่งกลางหรือวางท้ายรถเปิดอิสระ
3. ต้องติดตั้งถาดรองใต้เครื่องยนต์
4. ไม่อนุญาตให้ใช้ Nitrous Oxide
5. ระบบช่วงล่างสามารถใส่อะไหล่แต่งได้
6. รูปแบบการเข้าเกียร์เป็นแบบ H-Pattern เท่านั้น (สามารถเข้าเกียร์แบบข้ามเกียร์ได้)
7. ให้ใช้ยาง **TOYO รุ่น R1R กว้างไม่เกิน 275 มิลลิเมตร**
8. ความสูงใต้ท้องรถ (Ground Clearance) ต้องไม่น้อยกว่า 2.5 นิ้ว
9. น้ำหนักพร้อมผู้ขับ
 - FWD ชั้นต่ำ 1,100 กิโลกรัม
 - RWD ชั้นต่ำ 1,250 กิโลกรัม

SUPER 4 4WD

1. เป็นรถยนต์ที่ถูกผลิตมาเพื่อจำหน่ายสำหรับใช้งานทั่วไป โดยมีชื่อรุ่นของยี่ห้อใดยี่ห้อหนึ่งในอัตราการผลิตไม่น้อยกว่า 2,500 คัน/ปี ห้ามเปลี่ยนแปลงโครงสร้างตัวถัง ต้องคงสภาพ fire wall เดิมไว้แต่อนุญาตให้เปลี่ยนส่วนประกอบได้ เช่น ฝากระโปรง บังโคลน กระจังหน้า ประตู และกันชนที่ทำจากวัสดุอื่น (ชุดแต่ง) แทนได้ และสามารถใช้วัสดุอื่นแทนกระจกได้
2. ต้องเป็นเครื่องยนต์ 4 สูบเท่านั้นรถยนต์ที่มีเครื่องยนต์วางตามยาวอยู่ด้านหน้ารถ หัวเทียนสูบหน้าสุดต้องไม่อยู่หลังแนวขวางศูนย์ล้อหน้า (อ้างอิงจากจุดที่ล้อหน้าสัมผัสพื้น) ส่วนเครื่องยนต์วางตามขวาง วางในตำแหน่งกลางหรือวางท้ายรถเปิดอิสระ
3. ต้องติดตั้งถาดรองใต้เครื่องยนต์
4. ไม่อนุญาตให้ใช้ Nitrous Oxide
5. ระบบช่วงล่างสามารถใส่อะไหล่แต่งได้
6. รูปแบบการเข้าเกียร์เป็นแบบ H-Pattern เท่านั้น (สามารถเข้าเกียร์แบบข้ามเกียร์ได้)
7. ให้ใช้ยาง **TOYO รุ่น R1R กว้างไม่เกิน 275 มิลลิเมตร**
8. ความสูงใต้ท้องรถ (Ground Clearance) ต้องไม่น้อยกว่า 2.5 นิ้ว
9. น้ำหนักพร้อมผู้ขับชั้นต่ำ 1,250 กิโลกรัม

SUPER 1500 TURBO

1. เป็นรถยนต์ที่ถูกผลิตมาเพื่อจำหน่ายสำหรับใช้งานทั่วไป ห้ามเปลี่ยนแปลงโครงสร้างตัวถัง แต่อนุญาตให้เปลี่ยนส่วนประกอบได้ เช่น ฝากระโปรง บังโคลนกระจังหน้า และกันชนที่ทำจากวัสดุอื่น (ชุดแต่ง) แทนได้ และสามารถใช้วัสดุอื่นแทนกระจกได้
2. เป็นรถยนต์ที่มีระยะห่างระหว่างฐานล้อ (ศูนย์กลางล้อหน้า-ศูนย์กลางล้อหลัง)ยาวไม่เกิน 120 นิ้ว
3. ต้องติดตั้งถาดรองใต้เครื่องยนต์
4. อนุญาตระบบอัดอากาศได้
5. ไม่อนุญาตให้ใช้ Nitrous Oxide
6. ระบบขับเคลื่อนล้อหน้าเท่านั้น
7. รูปแบบการเข้าเกียร์เป็นแบบ H-Pattern เท่านั้น (สามารถเข้าเกียร์แบบข้ามเกียร์ได้)
8. น้ำหนักรวมคนขับไม่ต่ำกว่า 950 กิโลกรัม
9. ให้ใช้ยาง **TOYO R1R** หน้ายางกว้างไม่เกิน **205**
10. ความสูงใต้ท้องรถ (Ground Clearance) ต้องไม่น้อยกว่า 2.5 นิ้ว

SUPER 1500 N/A

1. เป็นรถยนต์ที่ถูกผลิตมาเพื่อจำหน่ายสำหรับใช้งานทั่วไป ห้ามเปลี่ยนแปลงโครงสร้างตัวถัง แต่อนุญาตให้เปลี่ยนส่วนประกอบได้ เช่น ฝากระโปรงบังโคลน กระจังหน้า และกันชนที่ทำจากวัสดุอื่น (ชุดแต่ง) แทนได้ และสามารถใช้วัสดุอื่นแทนกระจกได้
2. เป็นรถยนต์ที่มีระยะห่างระหว่างฐานล้อ (ศูนย์กลางล้อหน้า-ศูนย์กลางล้อหลัง)ยาวไม่เกิน 120 นิ้ว
3. ต้องติดตั้งถาดรองใต้เครื่องยนต์
4. ไม่อนุญาตระบบอัดอากาศใด ๆ ทั้งสิ้น
5. ให้ใช้น้ำมันเชื้อเพลิงเป็น E85 เท่านั้น
6. ไม่อนุญาตให้ใช้ Nitrous Oxide
7. ระบบขับเคลื่อนล้อหน้าเท่านั้น
8. รูปแบบการเข้าเกียร์เป็นแบบ H-Pattern เท่านั้น (สามารถเข้าเกียร์แบบข้ามเกียร์ได้)
9. น้ำหนักรวมคนขับไม่ต่ำกว่า 900 กิโลกรัม
10. ให้ใช้ยาง **TOYO R1R** หน้ายางกว้างไม่เกิน **205**
11. ความสูงใต้ท้องรถ (Ground Clearance) ต้องไม่น้อยกว่า 2.5 นิ้ว